



SW220AL (ref. 553012)

pogon dvokrilnih vrat

različica

Izid decembra 2021

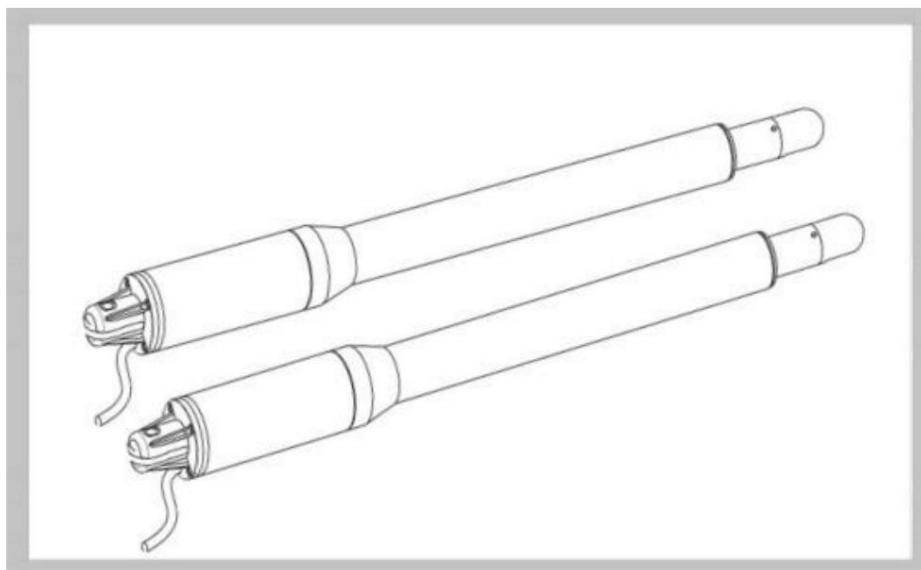

Obvestilo

Pred namestitvijo preberite priročnik

POZOR:

- Ta izdelek mora namestiti strokovno usposobljeno osebje v skladu z varnostnimi predpisi za odpiranje stanovanjskih in poslovnih vrat. Nekvalificirano osebje lahko poškoduje naprave.
- Pred namestitvijo ali vzdrževanjem je treba odklopiti električno napajanje.
- Pred namestitvijo natančno preberite priročnik.
- Nepravilna namestitev ali nepravilna uporaba izdelka lahko povzroči resno škodo uporabniku in lastnini.
- Če je električni kabel poškodovan, ga je treba zamenjati s popolnim in ustrezno izoliranim kablom, da preprečite električni udar.
- Brezžične oddajnike hranite izven dosega otrok.
- Med delovanjem ne dovolite otrokom ali drugim osebam, da stojijo za potjo rok motorja ali na poti vrat.
- Ne uporabljajte brezžičnih daljinskih oddajnikov, če so vrata izven dosega

Izdelkov ne nameščajte v jedko, vnetljivo ali eksplozivno okolje. • Izogibajte se namestitvi ročice motorja na mesta, kjer je izpostavljeni gumb za ročno sprostitvev izpostavljen javnosti.

Bodite pozorni na prostor med stebričkom in vratnim krilom, kjer lahko ob premikanju vrat nastane nevarno območje za ščipanje predmetov ali ljudi.

Priporočamo, da krmilno enoto pokrijete s kovinskim nadstreškom, da jo zaščitite pred dežjem ali močno sončno svetlobo. Glavni napajalnik je treba zaščititi pred trganjem ali poškodbami.

Vsebina paketa:



Mere pogonske roke v mm

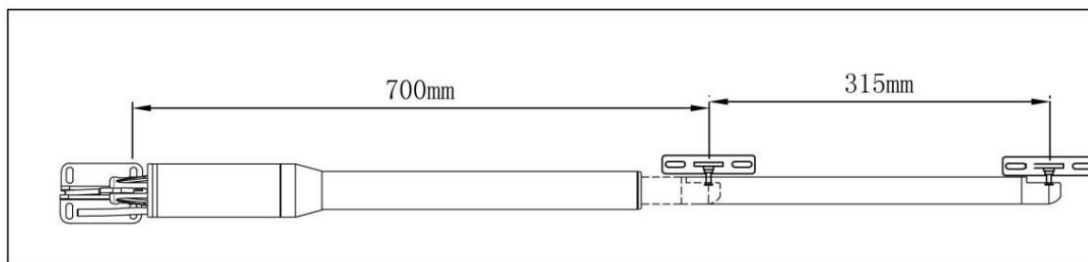

Slika 1

Opis pogonske roke

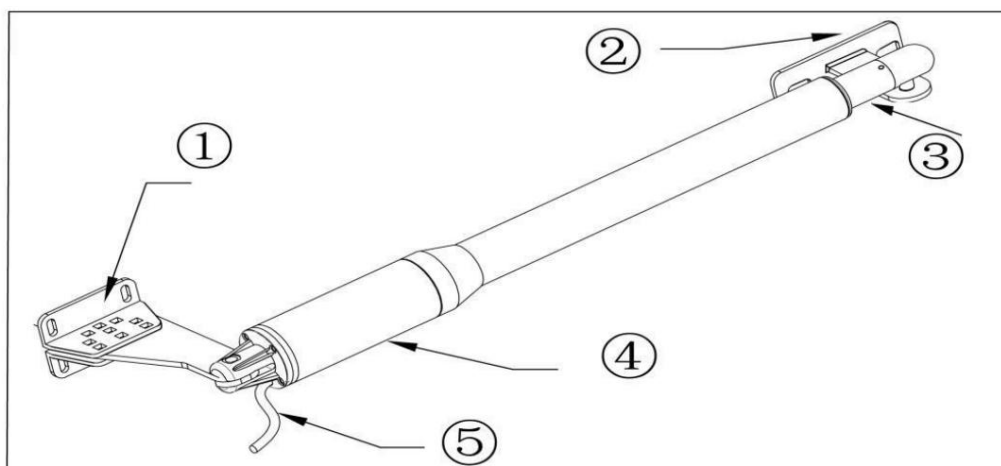

Slika 2

- 1: Zadnji fiksni nosilec
- 2: Fiksno držalo sprednjih vrat
- 3: Podaljšana roka 300 mm
- 4: Motor
- 5: napajanje

Ročno odpiranje brane: Spustite ključ in ga nato dvignite. (glej spodaj)

Odprite vrata ročno: Spustite ključ in nato dvignite .

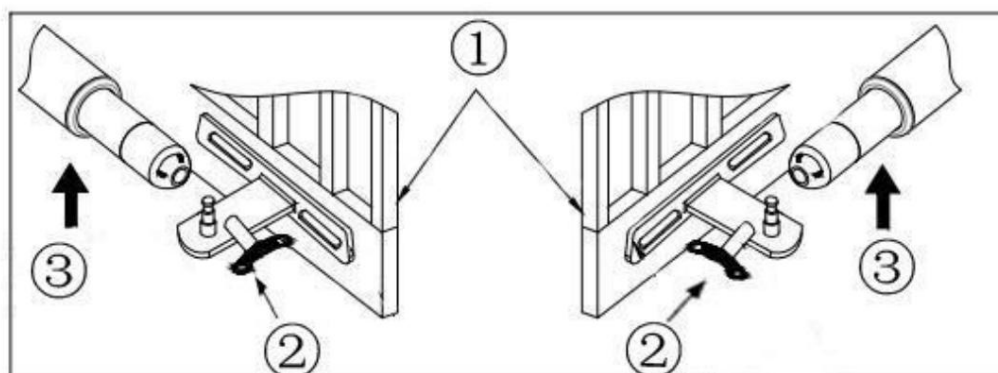

Slika 3

- 1: Vrata
- 2: Ročni ključ
- 3: Sprostite ključ, ga nato dvignite in odklopite motor od vrat

Funkcije in možnosti odpiranja vrat:

1. V primeru izpada električne energije: Sprostite motor in vrata z ročnim ključem, odprite ali zaprite vrata ročno (glejte sliko 3)
2. Ko vrata zadenejo oviro, se ustavijo.
3. Izbirno: Krmilnik vrat je mogoče povezati s solarno ploščo
4. Nastavljiva hitrost: Hitrost odpiranja in zapiranja vrat je mogoče prilagoditi.
5. Mehki zagon: Pogon vrat je opremljen s funkcijo mehkega zagona za udoben zagon
6. Samodejno zapiranje: Pogon vrat je opremljen s funkcijo samodejnega zapiranja nastavljen zamik zapiranja.
7. Eno ali dve krili: eno ali obe krili vrat je mogoče odpreti.
8. Več oddajnikov: Omogoča enostavno prilagajanje več edinstvenih daljincev za upravljanje pogona vrat
9. Rezervna baterija: Uporabite lahko rezervno baterijo DC 24 V
10. Dodatne naprave: fotocelica, tipkovnica, svetilnik itd.
11. Pogon vrat je mogoče konfigurirati tako, da omogoča gladko in tiho delovanje.

Za pripravo namestitve:

Če so vratna krila bolj ohlapna, postavite pogon čim nižje (približno 1/3 do polovice višina), tako da podporni pritisk ne deformira kril

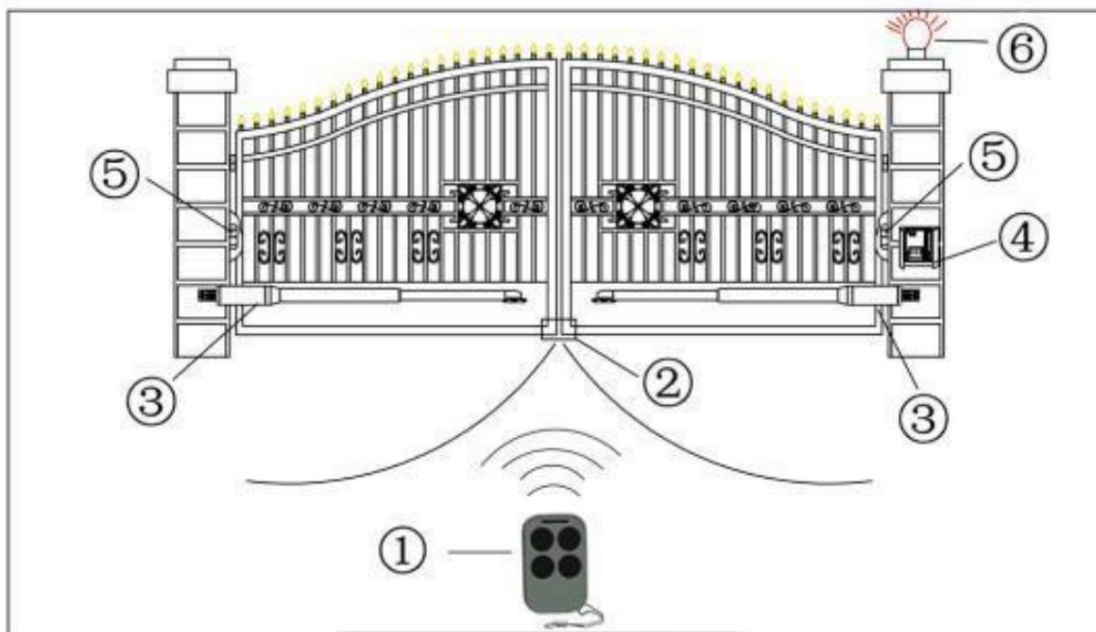

Slika 4

1. Pilot
2. Gumijasti zamašek
3. Vrat motorja
4. Krmilna omarica
5. Električni senzor fotocelice
6. Opozorilnisvetilnik

Pritrdite motorno gonilo v skladu s spodnjo sliko in v skladu z zahtevanim kotom odpiranja in dimenzijami, podanimi v tabeli (odpiranje navznoter). Pri namestitvi nosilca upoštevajte dimenzije, navedene v tabeli.

Če zmanjšate eno od dimenzij, na primer zaradi ovire, pogoni ne bodo delovali gladko. Pomembno je, da cilindru deluje z največjim možnim hodom bata (minimalno 29 cm).

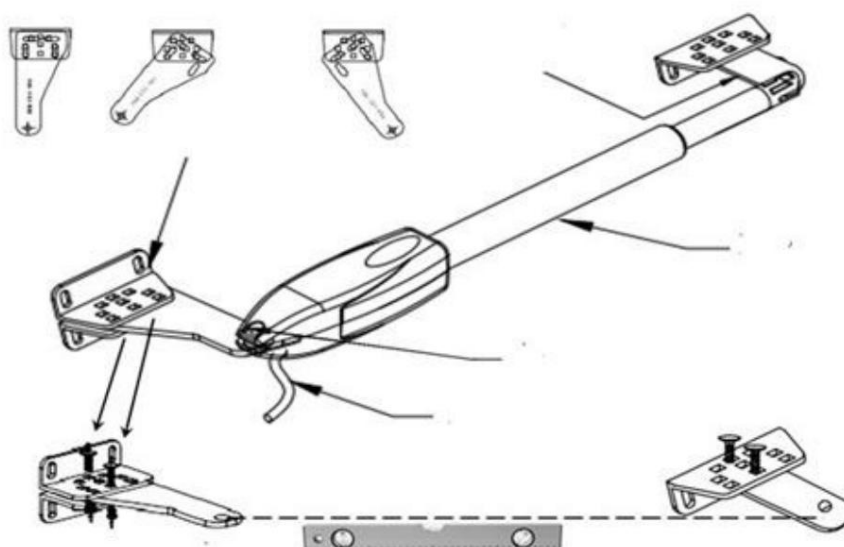

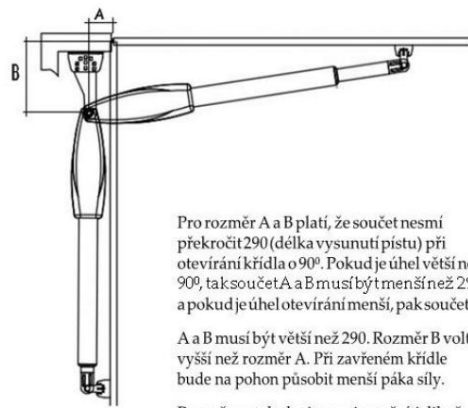

Rozměry v mm.

A	B	Úhel otevření
100	190	90°
110	180	90°
120	170	90°
110	170	110°
120	190	80°

Pro rozměr A a B platí, že součet nesmí překročit 290 (délka vysunutí pístu) při otevirání křídla o 90°. Pokud je úhel větší než 90°, tak součet A a B musí být menší než 290 a pokud je úhel otevirání menší, pak součet

A a B musí být větší než 290. Rozměr B volte vyšší než rozměr A. Při zavřeném křídle bude na pohon působit menší páka síly.

Rozměry v tabulce jsou orientační, jelikož záleží také na tloušťce brány. Je osvědčeno nejdříve držáky s pohonem přichytit svěrkami a otevirání předem vyzkoušet až poté pevně uchytit.

Pro směr otevirání ven z areálu

platí rozměry A a B a zapojení takto:

Pohony zapojte na svorkovnici tak, že zaměníte modrý a červený vodič od pohonů na svorkovnici podle obr.

ZAPOJENÍ. Při zavírání musí svítit červená led-viz obr. schéma LED indikace.

Pokud nebude možné držák pohonu připevnit přímo na sloupek (jako na obrázku), pak jej uchyťte na pevný L profil, nebo zvolte jiný pevný způsob uchycení.

Gumový doraz bude na vnitřní straně.

3

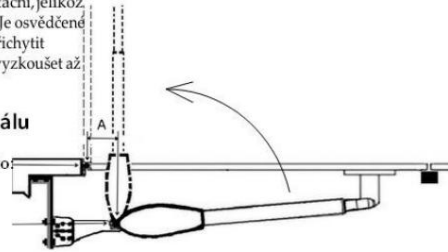

Pri dimenzijah A in B vsota ne sme preseči 290 (dolžina podaljška bata), ko je krilo odprto do 90°. Če je kot večji od 90°, potem mora biti vsota A in B manjša od 290, in če je vključen kot manjši, potem je vsota

Meri A in B morata biti večji od 290. Izberite dimenzijo B, ki je večja od mere A. Ko je krilo zaprto, bo na aktuator delovala manjša sila.

Mere v tabeli so približne, saj je pomembna tudi debelina vrat. Dobro je, da najprej vpnete nosilce pogona in preizkusite luknjo, preden jo trdno pritrdite.

Za smer odpiranja prostorov

Veljata dimenziji A in B, ožičenje pa je naslednje: Povežite aktuatorje s priključnim blokom, zamenjajte modro in rdeča žica od aktuatorjev do priključnega bloka, kot je prikazano na sl.

OŽIČENJE. Med zapiranjem mora svetiti rdeča LED - glejte Diagram signalizacije LED na sl.

Če nosilca aktuatorja ni mogoče namestiti neposredno na steber (kot je prikazano na sliki), ga je treba pritrditi na steber L-profil ali izberite drug način trajne montaže.

Gumijasti zamašek bo na notranji strani.

Če velikost namestitve nosilca ne sega čez drog, skrajšajte nosilec ali naredite žep v stebru z dovolj prostora za ročaj in pogon. Ročaj prilagodite kovinskemu drogu - skrajšajte ali zamenjajte z ravnim jeklom enake debeline (6 mm), odvisno od vaših potreb

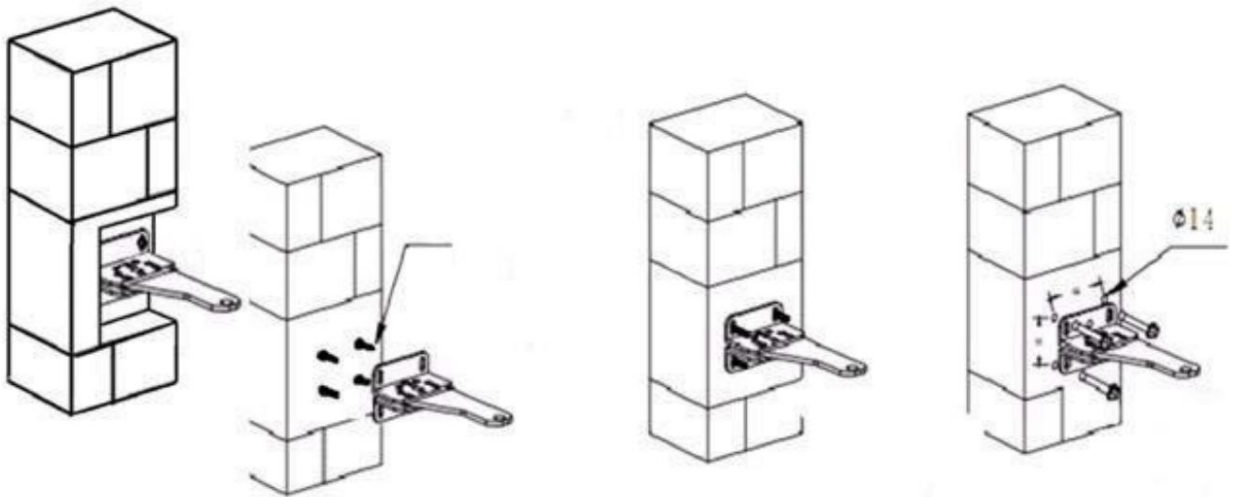

Izvrtajte luknje s premerom 14 mm v skladu z ročajem in zatesnite navojne palice s premerom 10 mm in dolžino najmanj 20 mm s kemičnim sidrom.

Pri pritrjevanju vijačnega nosilca preverite pravilen naklon palic in jih po utrjevanju zategnite z maticami.

Po potrebi ročaj skrajšamo in na potrebno mesto izvrtamo luknjo za zatič premera 10 mm. Namestimo gumo.

stop. Če je krilo višje od gumijastega omejevalnika, namestite podaljšek iz trdnega materiala navzdol na krilo ob omejevalniku.

Po montaži nosilcev na stebre začnite z namestitvijo motorja na strani, s katere želite ločeno krmiliti eno krilo (motor 2). Pogon potisnite v nosilec (slika c) in povežite ožičenje s krmilno enoto, kot je prikazano na sliki f). Na drugi strani pogona pritrдите nosilec vratnega krila in ga pritrдите s ključem za zaklepanje.

Nastavitev poti krila. Odprite vratno krilo do zelenega največjega položaja odpiranja. Popolnoma povlečen votli pogon (z vstavljenim batom) pritrдите na vratno krilo in privijte ročaj, začasno privijte z majhnimi zvari ali trdno pritrдите s sponkami. Pogonski bat zatakните do maks. položaji - list bo zaprt. Končni največji odprti položaj - izmet bata bo čez mejo, kjer bo vratno krilo na gumijastem omejevalniku. Proga se bo raztegnila za nekaj cm. (Če izberete gumo. Ne uporabljajte krilnega zamaška, sledite sliki e.) Bat se sprostí, ko zadene gumo. stop - ne pri maks. položaj bata. To ustvari podporni pogovor obeh kril, da se ustavi. Poskusite odpreti in zapreti s krmilnikom. Če se pot zaprtega krila razširi preko gumijastega omejevalnika za več kot 100 mm (težava je v tem, da bo uporabljen le majhen del izmeta pogona), premaknite držalo droga dlje od osi tečaja krila - to bo zmanjšalo kot odpiranja krila (potrebno bo sprostiti vratno krilo in ponoviti nastavitev poti krila).

Če je pot krila kratka, premaknite nosilec na stebriču bližje osi tečaja krila, kar bo povečalo kot odpiranja. Dobro preizkusite pot krila, nato glede na način pritrditve privijte vijake ali privarite nosilec tako na vratnem krilu kot na drogu. Namestite isti drugi pogon.

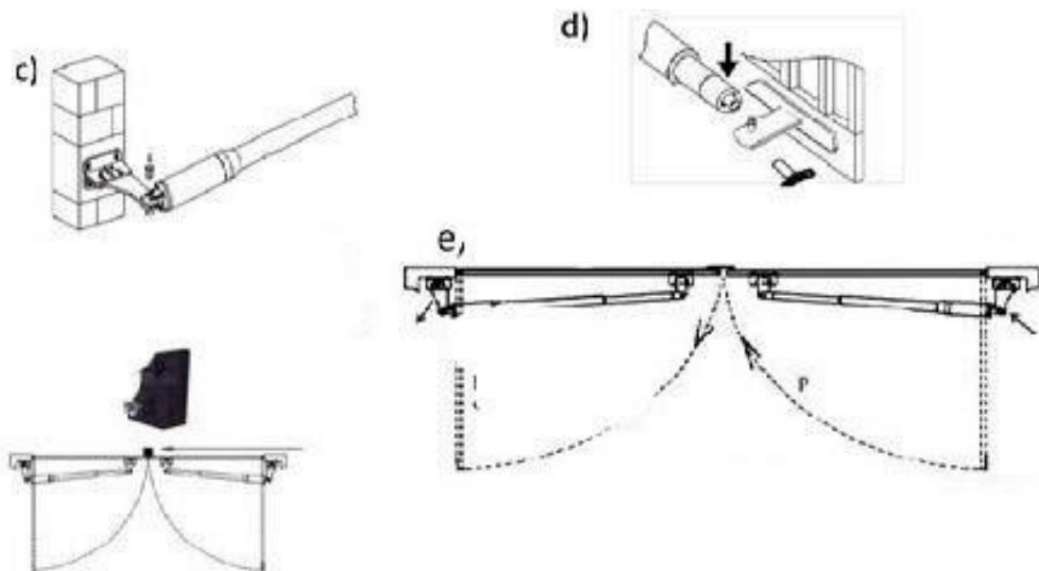

Če pomaknete nosilec na stebričku nekoliko dlje od tečaja, se pot krila skrajša, če pomaknete nosilec na stebričku nekoliko bližje tečaju, se pot krila podaljša. Montaža brez gum. Priporočamo, da se ustavite le pri manjših vratnih krilih.

Krilo, ki se bo kmalu zaprlo, ko bi moralo drugo počivati na prvem krilu - podporni pritisk. Najprej nastavite končni položaj zapiranja prvega krila, pri nastavljanju poti krila drugega krila (ločeno krmiljeno) pa premaknite pot krila tako, da drugo krilo na prvo popolnoma seže in se pogon ob pritisku na prvo krilo izklopi. Pri nastavljanju tira prvega krila računajte, da ga bo drugo krilo potisnilo nekaj cm ven.

Zagon in nastavitve nadzorne enote

Po priključitvi napajalne napetosti 230 V se prižge modra LED lučka in sliši se zvočni signal - osnovna nastavitvena enota je pripravljena za delovanje.

Krilo vrat s polnim polnjenjem mora biti nastavljeno na višjo moč, da se izklopi in višja počasna začetna vrednost. Pogon mora biti do 5 sek. ugasni

Dodajanje drugega gonilnika

Pritisnite gumb za učenje, LED lučka ugasne in nato pritisnite gumb za daljinsko upravljanje, če LED lučka utripa štirikrat, to pomeni, da se je koda uspešno naučila in digitalni zaslon bo prikazal številko daljinskega upravljalnika. Če v 5S ni signala oddaljenega sprejemnika, se luči indikator LED in nato zaključí način učenja kode.

Izbrisati

Pritisnite in držite gumb 10s (LED), dokler se LED ne prižge, kar pomeni uspešno izbris kode.

Shema ožičenja nadzorne plošče:

Tehnični parametri:

1. Napetost nadzorne plošče: AC 24V, na voljo za rezervno baterijo 24V.
2. Veljavno območje: Primerno za odpiranje nihajnih vrat z dvojno roko.
3. Senzor oddajnika: koda oddajnika: koda za pomikanje.
4. Podpora za daljinski upravljalnik: Pomnilnik do 120 daljinskih upravljalnikov.
5. Karakter motorja: 24V DC motor x2

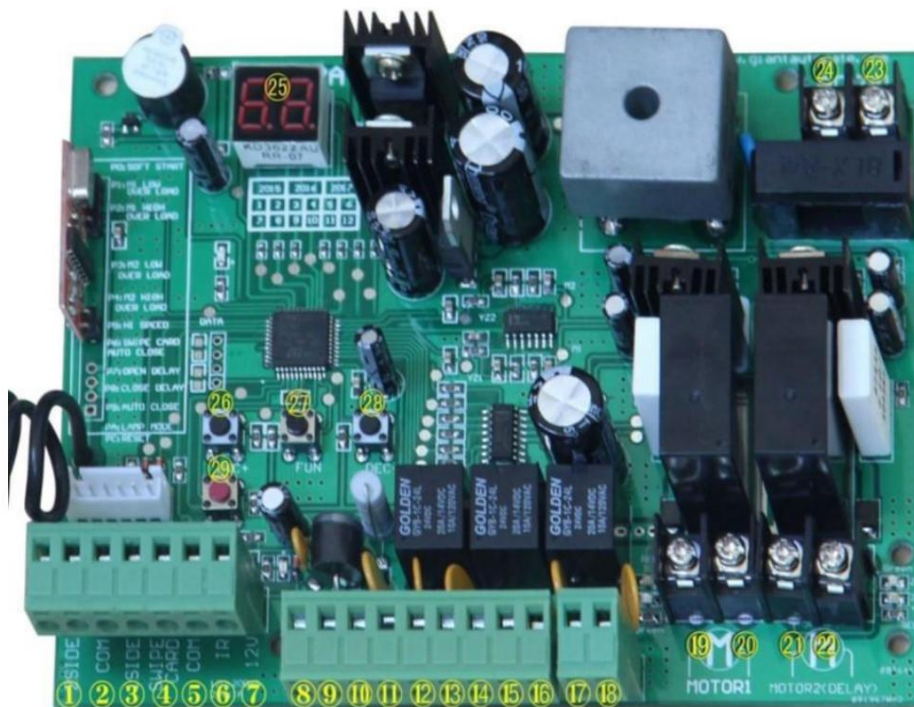

24V/1A

1.2 Stranski terminal se uporablja za povezavo katere koli zunanje naprave, ki deluje z dvojnimi vrati.

2. Priključek COM je COMMON in se uporablja za povezavo "ozemljitve" zunanjih naprav. 3. Terminal 1 SIDE se uporablja za povezavo katere koli zunanje naprave, ki deluje z enim vrati 4. Terminal Swipe Card se uporablja za povezavo katere koli zunanje naprave, ki bo nadzorovala odpiranje vrat 5. COM terminal je COMMON in se uporablja za povezavo "ozemljitev" zunanjih naprav.

6. Infrardeči terminal se uporablja za povezavo fotoelektričnega senzorja 7. Izhod 12 V DC se uporablja za povezavo fotoelektričnega senzorja (stalni izhodni tok ≤ 200 mA). 8. Izhod baterije 24 V se uporablja za priključitev rezervne baterije + 9. Izhod baterije 24 V se uporablja za povezavo rezervne baterije - 10. Izhod 24 V DC se uporablja za povezavo zunanje naprave. (npr. fotoelektrični senzor, maks. tokovni izhod 1 A).

11. GND se uporablja za ozemljitev zunanjih naprav.

12. Izhod žarnice 24 V DC se uporablja za priključitev opozorilne lučke +. 13. Izhod svetilke 24 V DC se uporablja za priključitev opozorilne lučke -. 14. DC 24 V izhod ključavnice - NF terminal, ki se uporablja za priklop elektromehanske ključavnice. 15. COM je pogost, ki se uporablja za ozemljitev ključavnice. 16. 24V DC lock output - NA terminal, ki se uporablja za priklop magnetne ključavnice. 17. Alarmni izhod 24 V DC 18. Alarmni izhod 24 V DC 19. Priključek Motor1 se uporablja za povezavo motorja 1, nameščenega na vratih, ki se odpirajo kasneje in zapirajo prvi. Priključite 1 na ta terminal. modra žica (šteto od leve proti desni).

20. Priključek Motor1 je za motor 1, nameščen na vratih, ki se odprejo kasneje in zaprejo prvi. Priključite 2 na ta priključek. rdeča žica (šteto od leve proti desni).

21. Zakasnilni terminal motorja 2 se uporablja za povezavo motorja 2, nameščenega na vratih, ki se najprej odprejo in kasneje zaprejo. Priključite 1 na ta terminal. rdeča žica (šteto od leve proti desni). OPOMBA! Za ena vrata morate samo priključiti motor vrat na zakasnilni terminal Motor2. 22. Zakasnilni terminal Motor2 se uporablja za povezavo motorja 2, nameščenega na vratih, ki se najprej odprejo in zaprejo kasneje. Priključite 2 na ta terminal. modra žica (šteto od leve proti desni).

23. Vhod AC24V se uporablja za povezavo transformatorja 24. Vhod AC24V se uporablja za povezavo transformatorja 25. Digitalni zaslon za prikaz podatkov o nastavitvah 26. INC+ se uporablja za povečanje števila pri konfiguraciji podatkov 27. FUN se uporablja za shranjevanje podatkov podatek 28. DEC- se uporablja za zmanjšanje vrednosti med nastavljanjem podatkov. 29. Gumb za učenje se uporablja za programiranje/odstranitev daljinskega upravljalnika

- P1 - Nastavitev sile ali občutljivosti motorja 1 pri počasnem delovanju 0-20 optimalna vrednost 7
- P2 - Nastavitev sile ali občutljivosti motorja 1 pri hitrem delovanju vrednost 0-20 optimalna vrednost 12
- P3 - Nastavitev moči ali občutljivosti motorja 2 pri počasnem delovanju vrednost 0-20 optimalna vrednost 7
- P4 - Nastavitev sile ali občutljivosti motorja 2 pri hitrem delovanju vrednost 0-20 optimalna vrednost 12
- P5 - čas visoke hitrosti optimalna vrednost 5-8
- P6 - Nastavitev časa samodejnega zapiranja za bralnik kartic vrednost 0-99 s (pri uporabi te funkcije priporočamo priključitev fotocelic)
- P7 - zakasnitev odpiranja enega krila 0-10 s
- P8 - zakasnitev enega lista med zapiranjem 0-10 s
- P9 - nastavitev časa samodejnega zapiranja vrednost 0-99 s (pri uporabi te funkcije priporočamo priključitev fotocelic)
- PA - preklon funkcije svetilnika in tretjega gumba (3.tl.) na oddajniku, ki upravlja ločene sponke: vrednost 00 - svetilnik je vedno prižgan - tako med vožnjo kot pri odprtih krilih (pomembno pri uporabi samodejnega zapiranja) -3.tl. zaklepanje
vrednost 01 - sveti samo, ko motor kril deluje 3.tl. impulz. Vrednost 02 - sveti stalno, 3.tl. upravlja kot stikalo (npr. za upravljanje luči).
Vrednost 03 - sveti samo, ko deluje, 3.tl. kot stikalo.
- PC - programiranje funkcijskih gumbov na daljinskem upravljalniku. 00 - brez gumba, 01 - samo za enokrillna vrata.
- Pd - nastavitev funkcije fotocelic - neposredna ali povratna (NO ali NC - pošiljanje ali prekinitev signala). NO = 01 ali NC = 00. Priporočljivo je izbrati NC.
- Po - popolna ponastavitev - vrnitev na tovarniške nastavitve (ponovno nalaganje osnovnega programa).
- Pb - nastavitev nadzora časa zaklepanja. Časovno krmiljenje zaklepanja pomeni čas, v katerem lahko nadzorujete zaklepanje.
Po želji je na voljo vrednost od 0 do 2. "0" pomeni, da je čas nadzora zaklepanja 1 s, "1" pomeni, da je čas nadzora zaklepanja 1,5 s. "2" pomeni, da je čas nadzora zaklepanja 2 s. Ob vsakem pritisku in sprostitvi gumba INC+ se odčitek poveča za 1, ob vsakem pritisku in sprostitvi gumba DEC- se odčitek zmanjša za 1.
- S pritiskom na gumb FUN se podatki shranijo, ko je izbran čas nadzora zaklepanja, nato je nastavitev časa nadzora zaklepanja končana (tovarniška nastavitev 0).
- PE- način nastavitve za krmiljenje enega ali dveh listov. Izberite 1 za motor samo z enim listom, izberite 0 za motorje z dvema listoma (tovarniška nastavitev 0).

Odpravljanje težav: Krmilna

enota ne deluje pravilno, ne odziva se na krmiljenje - modra LED dioda ne sveti: Preverite , če je na napravo

priključen električni vod 230 V , • Preverite varovalko ali jo zamenjajte . Če varovalka ponovno pregori, se obrnite na dobavitelja

Odpiranje vratnih kril ne deluje - sveti modra LED: • Preverite, da napajalni kabli od nadzorne plošče do pogonskega motorja niso poškodovani in da so pravilno priključeni . na sponke v krmilni enoti Pogoni se lahko premikajo samo v eno smer: da so fotocelice pritrjene po navodilih.

- Prepričajte

se, da elektronika odklopi pogone takoj po zagonu:

- Povečajte nastavev zaustavitve P2 (motor 1) ali P4 (motor 2) po hitrem zagonu Krila niso popolnoma odprta ali zaprta: povečajte P1 (motor1) ali P2 (motor2), da prilagodite silo počasnega gibanja

Vrata se odpirajo in zapirajo prepočasi:

- Preverite in po potrebi povečajte vrednost hitro delujočih fotocelic P5

reagiranje na odpiranje namesto na zapiranje vrat:

- Slabo povezani konci pogonskih kablov. Pri zapiranju mora svetiti rdeča LED.

Priključite v skladu z navodili na sliki. Ožičenje.

Vrata občasno premikajo krila v obe smeri:

- Prepričajte se, da gumb za upravljanje na daljinskem upravljalniku ni stalno pritisnjen •

Nepravilna reakcija kril na krmilnik: Prepričajte se, da funkcija samodejnega zapiranja ni vklopljena.

Zapiranje Daljinski upravljalnik se ne odziva: Prepričajte

- se, da je baterija v redu, po daljinskem potrebi jo upravljalniku zamenjajte v • Povežite krmilnik z upravljalno enoto v skladu z navodili.

Gumb za nadzorni zvonec ne deluje: ali povezave z gumbi delujejo in so povezane s pravimi priključki na plošči. Prepričajte se, da

- nadzor

- Prepričajte se, da gumb deluje

Opozorilna lučka ne deluje: • Preverite, ali je žica pravilno priključena, preverite žarnico v svetilniku.

Priporočamo, da občasno preverite krmilno omarico glede puščanja, preverite napajanje in ali so ročaji pogona trdno nameščeni.

Pri uporabi pogona vrat se je dobro navaditi na vizualno preverjanje, ali sta obe krili popolnoma odprti pri vzvratni vožnji.

Dovolj je močan sunek vetra ali ovira na odprti poti, da se list ustavi.

Tehnične specifikacije

Napetost in moč motorja: 24VDC 40W	Napajanje: 220VAC
Hitrost vrtenja: 200 rpm	Hitrost vožnje : 1,6 cm/s
Dolžina roke (hod): 300 mm	Najdaljši čas neprekinjenega delovanja motorja: 5 min.
Največja dolžina krila : 2,2 m	teža krila: 180 kg
Delovna temperatura: -25°C ~ +50°C	Stopnja zaščite: IP55, (kontrolna omarica IP 44)
kot odpiranja: 110 stopinj	Teža pogona: 15 kg

Opozorilna lučka Iz
varnostnih razlogov najprej preberite ta priročnik.

Pred priključitvijo se prepričajte, da je napajanje izklopljeno, izdelek je izdelan brez varovalke;



Tehnične specifikacije

1. Delovna napetost: 12-230V AC / DC
2. Napajalna zmogljivost: <3W
3. Frekvenca bliskanja: 1 Hz
4. Delovna temperatura: -20 ~+60°C
5. IP stopnja: IP54

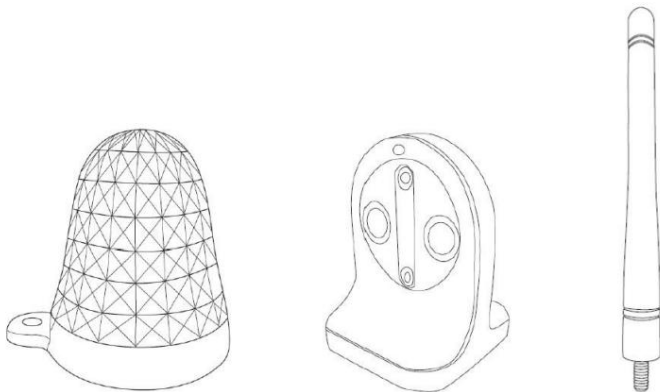

Električna napeljava 1,
sponka T 1 je za priključitev vhodnega napajanja; delovna napetost je 12-230V AC/DC. 2, T1
terminal 2 se uporablja za povezavo antene radiofrekvenčnega krmilnika za podaljšanje učinkovite
delovne razdalje.

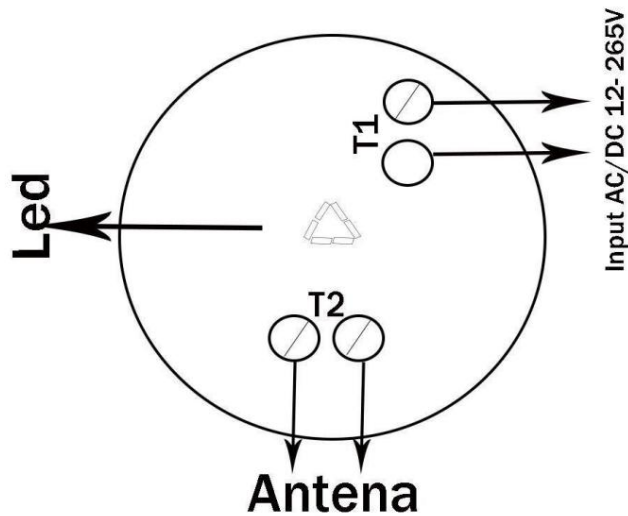

Ročno

Ko lučka sveti, bo LED utripala s frekvenco 1 Hz (privzeta nastavitve). Pozor. Antena ni nameščena na tem modelu SW1 je stikalo za izbiro načina utripanja ali vklop luči. CAP kratko povezuje 2 zatiča; svetilka je v načinu utripanja. Odstranite pokrovček z 2 nožic, lučka je v načinu VKLOP.

Bodite previdni, celotna plošča vsebuje visokonapetostne komponente. Preden odprete pokrov, vedno preverite, ali je napajanje izklopljeno.

Namestitev

Odprite paket; odstranite izdelke in vse dodatke. Odstranite anteno tako, da jo obrnete v nasprotni smeri urnega kazalca.

Z montažno luknjo nosilca označite 2 luknji na steni.

Vrtanje dveh lukenj s premerom 6 mm in ene luknje s premerom 10 mm.

Nato vstavite razširitveni čep v 6 mm luknje. Potegnite žice skozi 10 mm luknjo.

Vstavite napajalni kabel in anteno skozi luknje na nosilcu in pritrdite nosilec na steno s 4 mm

* 30 mm samorezni vijaki.

Povlecite napajalni kabel in anteno skozi luknje za kabel v spodnjem podstavku in pritrdite spodnjo podlago na nosilec s priloženimi 4 mm vijaki * 10 mm.

Priključite kabel in anteno na ustrezne priključke. Pokrov namestite nazaj in se prepričajte, da med pokrovom in spodnjim podstavkom ni prostora.

Nato privijte anteno in jo obrnite v smeri urnega kazalca, da se zategne. Nosilec in svetilko vedno namestite pravokotno na tla. Horizontalna namestitev lahko povzroči vdor dežja v svetilko in poškoduje ploščo. Priključite krmilno enoto na sponke v skladu z navodili krmilne enote.

FOTOCELICE

Fotocelice je treba privariti ali priviti na stebriček ali jih namestiti neposredno na steno z uporabo priloženih čepov in vijakov. Priključni kabli se lahko vstavijo skozi zadnjo ali spodnjo stran škatle, odvisno od uporabe.

Pred namestitvijo natančno preberite ta priročnik.

Fotocelice so brez varovalke, zato se pred namestitvijo prepričajte, da je napajanje izklopljeno.

Vsebina paketa:

Oddajnik fotocelice z gumijastim tesnilom

Sprejemnik fotocelice z gumijastim tesnilom

Vijaki za samorezanje

Razširitveni čepi

Vijaki s čepi

TEHNIČNI PODATKI:

Napajanje: AC/DC 12-24 V

Delovni tok: oddajnik: ≤ 30 mA; sprejemnik: ≤ 50 mA

Infrardeča valovna dolžina: 890 nm

Delovna razdalja: 12 m

Sprejemnikov kontaktni izhod releja: 1A pri 24 V DC

Delovna temperatura: $-20 \sim +70$ °C

Kot sprejemnika infrardečega žarka je mogoče prilagoditi: $0 \sim 90^\circ$

N.C. ali N.O.

Prilagodite s premostitvenim elementom na fotocelici sprejemnika

Stopnja zaščite: IP54

NAVODILA ZA NAMESTITEV:

Fotocelice naj bodo nameščene več kot 20 cm nad tlemi.

Razdalja med oddajnikom in sprejemnikom mora biti večja od 50 cm.

Uporabnik naj fotocelice namesti izven neposredne sončne svetlobe ali med druge močne svetlobne vire, da bodo ves čas delovale.

Ne nameščajte drugega infrardečega oddajnika znotraj učinkovite razdalje od sprejemnika.

Te fotocelice ne uporabljajte za instalacije, kjer sta dve ali več fotocelic nameščeni vzporedno in blizu druga drugi.

Namestitev

1. Odstranite gumijasto tesnilo s hrbtne strani enote in ga uporabite kot predlogo za označevanje treh lukenj za vijake (glejte sliko 2).
2. Izvrtajte luknje (glejte sliko 5 za podrobnosti vrtanja).
3. Odprite škatlo s fotocelico, tako da potisnete pokrov škatle navzgor za približno 1 cm, nato dvignete pokrov, da odprete notranjost škatle (glejte sliko 3).
4. Pritrdite tesnilo na zadnjo stran podnožja škatle, nato pa škatlo privijte na steno s priloženimi vijaki in vložki (glejte sliko 7).
5. Povežite priključni blok v skladu z naslednjimi navodili za ožičenje.

Opomba: Če morate z ožičenjem prerezati ploščo fotocelic, ki jih namestijo, sledite naslednjemu načinu: Po zaključku vstavljanja vstavite ploščo nazaj iz škatle (glejte sliko 4, slika 6).

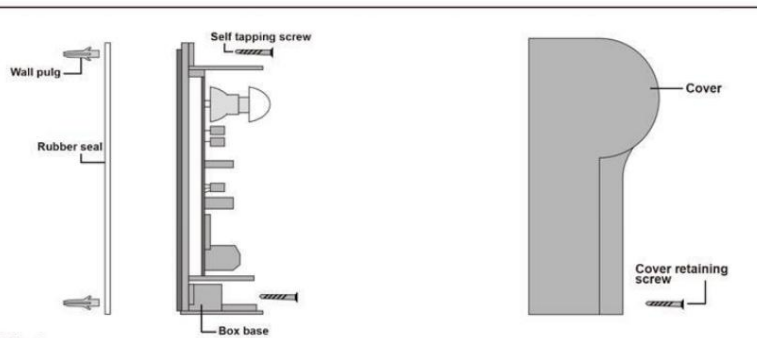

Fig.1

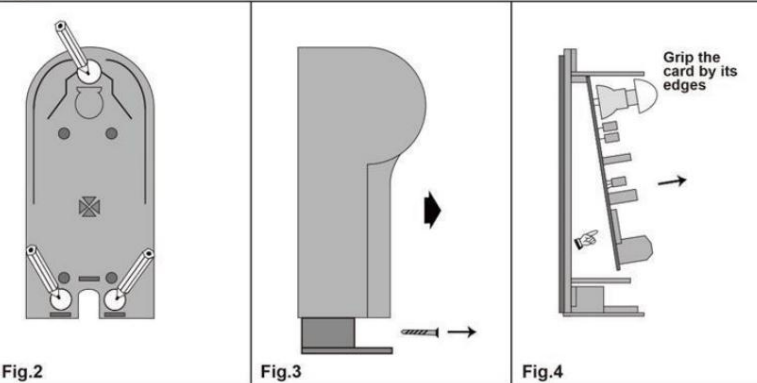

Fig.2

Fig.3

Fig.4

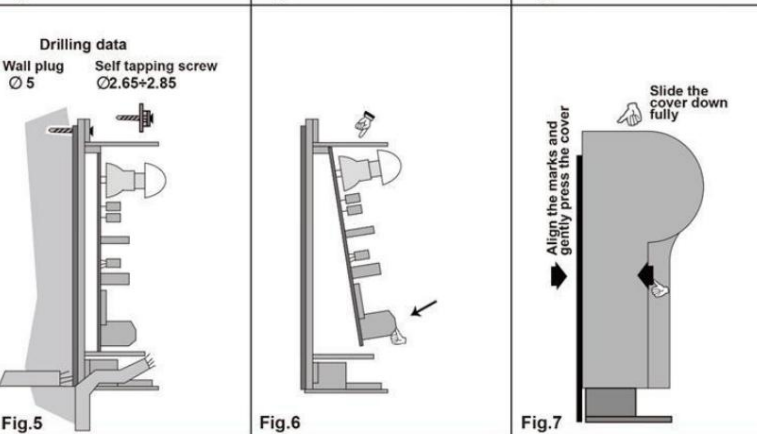

Fig.5

Fig.6

Fig.7

S tiskanim vezjem in komponentami ravnajte previdno. Ne pritiskajte na ploščo. Ne uporabljajte orodja. V nasprotnem primeru se lahko fotocelica poškoduje.

Električna napeljava

Priključite v skladu s shemo ožičenja na spodnji sliki.

Konfigurirajte krmiljenje NO ali NC z mostičkom na fotocelici sprejemnika, glejte spodnjo sliko. Vedno upoštevajte navodila za ožičenje krmilne enote, na katero povezujete fotocelice.

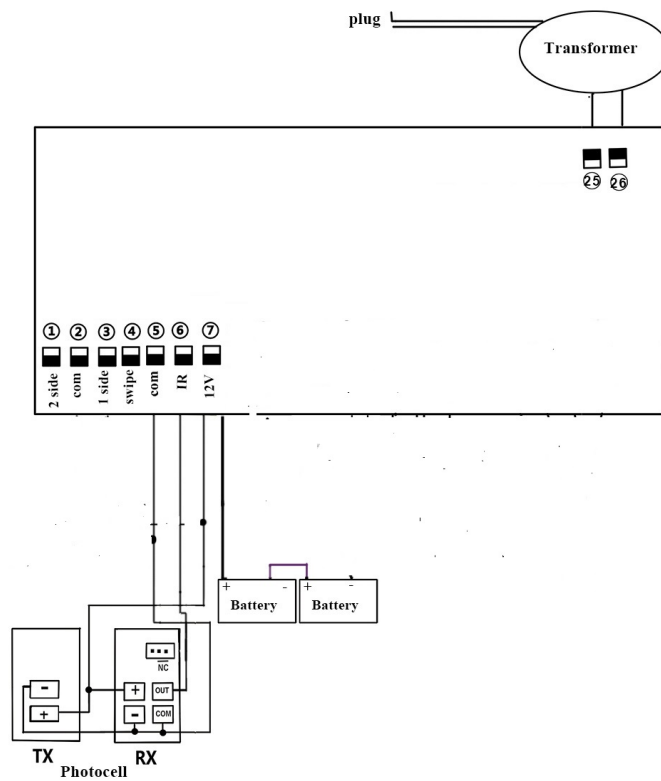

Po končanem ožičenju preverite poravnavo med oddajnikom in sprejemnikom, da zagotovite učinkovito delovanje fotocelic. Ko se vklopi, ko je pravilno priključen, uporabnik zazna, da LED indikator sveti (nastavi NO prek mostička) ali se izklopi (nastavi NC prek mostička), ko so enote pravilno poravnane.

POMEMBNO: UPORABITE PRAVILNO VRSTO. Kabli morajo imeti presek najmanj 0,5 mm.

Kontakt z dobaviteljem:

STORAGE SERVIS sro

Ve Žlábku 1800/77

193 00 Praga 9

Češka

email: storage@czech-storage.com